



CHEFTOP MIND.Maps™ PLUS



DEUTSCH

Aus Klimaneutralitätsgründen haben wir uns entschieden Kataloge zu digitalisieren und ersetzen Sie sie durch den leaflet. Wir konnten so **95 %** an Druckmaterial einsparen. Der Gesamtkatalog kann in digitaler Form durch Scannen des QR Codes heruntergeladen werden. Für weitere Informationen besuchen Sie unsere Website und chatten Sie mit uns!



Konfigurieren Sie Ihren CHEFTOP MIND.Maps™ auf unox.com

LI1838A1



Probieren Sie den Ofen kostenlos aus



Buche

Vereinbaren Sie einen Termin, rufen Sie uns an oder buchen Sie ihn online



Kochen Sie mit uns

Probieren Sie den Ofen in Ihrer Küche mit einem unserer Köche aus



Wählen Sie

Treffen Sie eine Wahl auf der Grundlage solider Gewissheiten

Intelligente Kombi-Öfen



CHEFTOP MIND.Maps™ PLUS ist der intelligente Kombi-Ofen, der grillt, brät, bräunt, räuchert, mit Dampf kocht und vieles mehr.

MIND.Maps™ PLUS Kombi-Ofen ist erhältlich in vier Versionen, um den spezifischen Bedürfnissen jeder Küche gerecht zu werden:



CHEFTOP MIND.Maps™ PLUS COMPACT
Küchen mit kleinen Räumen und kleinen Geschäften

CHEFTOP MIND.Maps™ PLUS COUNTERTOP
Restaurants und Feinkostläden

CHEFTOP MIND.Maps™ PLUS BIG COMPACT
Gemeinschaftsverpflegung und Banketteinrichtungen

CHEFTOP MIND.Maps™ PLUS BIG
Gemeinschaftsverpflegung und Banketteinrichtungen

Vielseitigkeit beim Kochen

Unox Intelligent Technologies maximieren Ihre Leistung und garantieren perfektes Kochen mit jeglicher Art von Lebensmitteln.



6 Minuten
volle Ladung knuspriger Speck



8 Minuten
volle Ladung gegrillte Schweinekoteletts



24 Minuten
volle Ladung gedämpfter Reis



24 Minuten
volle Ladung gedämpfte Kartoffeln



39 Minuten
eine ganze Ladung Brathähnchen (1,3 kg)



12 Minuten
Tellerregeneration



20 Minuten
eine ganze Ladung Blätterteig



25 Minuten
volle Ladung frische Focaccia



4 Jahre/10.000 Std. Garantie

Die verlängerte LONG.Life4-Garantie ist der konkrete Beweis für die Zuverlässigkeit von Unox und die Sicherheit einer Investition, die über die Zeit Bestand hat.



1.
Verbinden Sie den Ofen mit dem Internet



2.
Registrieren Sie Ihren Ofen auf ddc.unox.com



3.
Aktivieren Sie den LONG.Life4-Garantie auf unox.com



4.
4 Jahre / 10.000 Stunden sorgenfrei

* Kontrollieren Sie die Garantiebedingungen für Ihr Land auf unserer Website unox.com



Countertop Kombi-Öfen

CHEFTOP MIND.Maps™ PLUS COUNTERTOP ist der Kombi-Ofen die Wahl für jene Küchen, die maximale Leistung und intelligente Technologien und grenzenlose Vielseitigkeit benötigen.



Kompakt Kombi-Öfen

CHEFTOP MIND.Maps™ PLUS COMPACT und CHEFTOP MIND.Maps™ PLUS BIG COMPACT ist der kompakte Profi Kombi-Ofen für alle, die immer das Beste wollen, auch mit begrenztem verfügbarem Platz.



Kombi-Öfen mit Hordengestellwagen-Funktion

CHEFTOP MIND.Maps™ PLUS BIG ist der unermüdete Kombi-Ofen für Großküchen, die eine maximale Wiederholbarkeit der Garergebnisse und eine hohe Produktivität voraussetzen.

Entdecken Sie alle Funktionen des Ofens auf unox.com

Elektrisch Gas

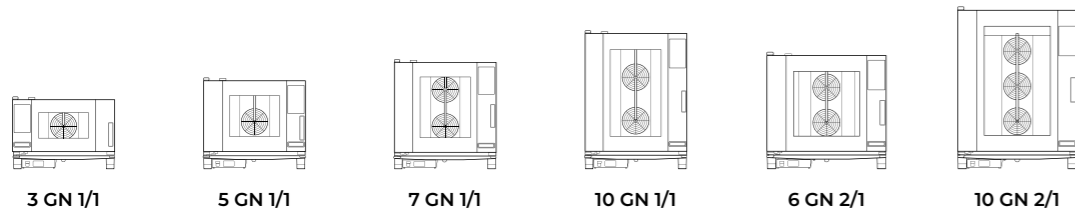

Ihre Kreativität zum Ausdruck bringen

CHEFTOP MIND.Maps™ PLUS COUNTERTOP ist der Profi-Ofen, der Ihre Visionen Wirklichkeit werden lässt. Kochen Sie jedes Gericht mit der Gewissheit des maximalen Ergebnisses. Jedes einzelne Mal.

bis zu **45%**

Weniger Energie im Vergleich zu einem traditionellen Grill

bis zu **80%**

Weniger Wasser im Vergleich zum Kochen in kochendem Wasser

bis zu **90%**

Weniger Öl im Vergleich zu einer Friteuse

Kochen in Perfektion

Reproduzierbar und konsistent

Vielseitigkeit

Gleichzeitiges Garen mehrerer Lebensmittel

Speichern von

Energie, Zeit, Zutaten und Arbeit

Intelligenz

Konzentrieren Sie sich auf Ihre Kunden, den Rest erledigt der Ofen

Entdecken Sie alle Funktionen des Ofens auf unox.com

Elektrisch

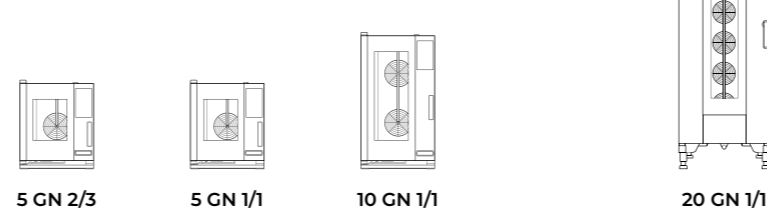

Kleine Räume, große Ambitionen

CHEFTOP MIND.Maps™ PLUS COMPACT ist die ideale Lösung für Profiküchen, die eine möglichst geringe Stellfläche und maximale Leistung benötigen.

72 kg

Maximale Kapazität 2 x 2 Kombination*

Die Angaben beziehen sich auf eine Kombination aus 4 XECC-0513-EPRM-Öfen

530 mm

Einer der **schmalsten** Öfen in seiner Kategorie

Flexibilität

Stapel 2 Einheiten, um verschiedene Kochvorgänge zu ermöglichen zur gleichen Zeit

Außen kompakt, innen groß

CHEFTOP MIND.Maps™ PLUS BIG COMPACT Profi-Trolleyofen ist das ideale Gerät für Großküchen und Kochzentren die ein Maximum an Produktivität und Platz benötigen.

90 kg

Volllast maximal Kapazität

650 mm

Einer der **schmalsten** Öfen in seiner Kategorie

Reduzierte Stellfläche

Maximale Produktivität auf nur 0,65 Quadratmetern

Entdecken Sie alle Funktionen des Ofens auf unox.com

Elektrisch Gas

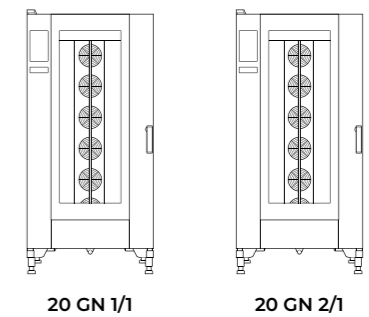

Grenzenlose Leistungen

CHEFTOP MIND.Maps™ PLUS BIG ist der Trolley-Kombidämpfer mit der höchsten Produktivität und Zuverlässigkeit. Der einzige in der Welt mit einzigartigen geradlinigen Heizelementen mit hoher Leistungsintensität.

180 kg

Volllast maximal Kapazität

300 °C

Maximales Garen Temperatur

4.5 Min.

Vorheizzeit von 30 °C bis 300 °C

Daten beziehen sich auf das Modell XEVL-2021-YPRS

Produktivität

Hohe Mengen, keine Stopps

Einheitlichkeit

6 reversierende Lüfter

Wiederholbarkeit

Standardisierte Ergebnisse, Konsistenz

Intelligenz

Konzentrieren Sie sich auf Ihre Kunden, den Rest erledigt der Ofen